

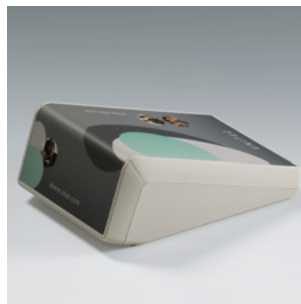

UNITEC



UNITEC



Gris blanc, RAL 9002

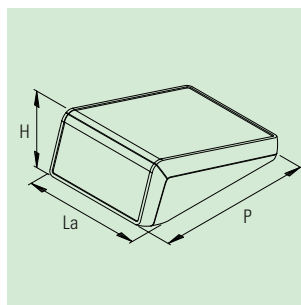

LE PRODUIT

La nouvelle série de boîtiers UNITEC se caractérise par deux surfaces à éléments de commande à inclinaison différente et à angle droit l'une par rapport à l'autre.

Celles-ci peuvent servir à la commande de l'appareil ou à la lecture selon l'utilisation prévue et permettent aussi des applications simultanées en vis-à-vis, par exemple dans la situation médecin – patient.

VOTRE AVANTAGE

Apparence moderne ; convient à une utilisation où le boîtier est posé sur la table ou fixé au mur.

Zones de dialogue généreusement dimensionnées (inclinaison de 72°/18°). Idéal pour les grands afficheurs, surfaces à écrans tactiles, claviers à membrane (prof. de 1,4 mm), feuilles décoratives (prof. de 0,6 mm), interfaces etc.

Les touches, interrupteurs et éléments d'affichage permettent une commande ergonomique et une grande facilité de lecture.

Une feuille pour impression numérique, spécialement adaptée à l'image de votre société (partie sup. et face avant en creux de 0,6 mm) confère un caractère individuel. *1

Souplesse au niveau de l'insertion de composants. Positionnement des circuits imprimés dans la partie inf., sup. et dans la face avant. Grâce à la disposition à angle droit des surfaces à éléments de commande l'une par rapport à l'autre, l'électronique et les interfaces complètes peuvent être intégrées d'une pièce.

Fonctionnement avec/sans piles 3 x AA / 5 x AA.

DOMAINES D'APPLICATION

Systèmes de saisie de données. Terminaux d'accès et d'information. Domotique. Périphérie d'ordinateur. Communication. Applications d'analyse, de diagnostic et de thérapie. Technique de mesure et de régulation.

DEGRÉ DE PROTECTION IP 40

TAILLE MAX. DE LA CARTE

| UNITEC | La x P (mm) partie inf. | La x P (mm) partie sup. | La x P (mm) face avant |
|--------|----------------------------|----------------------------|---------------------------|
| M | 132 x 166/62 | 132 x 180 | 132 x 60 |

(les évidements pour les bossages ne sont pas pris en compte, sans/avec compartiment piles)

ZONES A ÉLÉMENTS DE COMMANDE À UTILISATION INDIVIDUELLE OU DOUBLE



Face avant en creux de 0,6 mm.
Partie supérieure en creux de 0,6 mm.
Également possibilité d'utilisation d'une feuille décorative sur le pourtour!



Face avant en creux de 1,4 mm.
Partie supérieure en creux de 1,4 mm.
Utilisation possible de deux claviers à membrane.



Face avant en creux de 1,4 mm.
Partie supérieure en creux de 0,6 mm.



Face avant en creux de 0,6 mm.
Partie supérieure en creux de 1,4 mm.

BOÎTIERS

| UNITEC | Dim. ext. en mm | | | zone en creux | | Équipement (dim. en mm) | | compartiment piles | Matériau | Référence |
|--------|-----------------|-----|-------|---------------|------------|-------------------------|---------------|--------------------|----------------|-------------|
| | La | P | H | frontale | supérieure | dim. max. clavier | partie sup. | | | |
| M | 148 | 210 | 80/25 | 0,6 | 0,6 | — | — | — | ABS (UL 94 HB) | B 40 56 107 |
| | 148 | 210 | 80/25 | 0,6 | 0,6 | — | — | 3 x AA*2 | ABS (UL 94 HB) | B 40 56 207 |
| | 148 | 210 | 80/25 | 0,6 | 0,6 | — | — | 5 x AA*2 | ABS (UL 94 HB) | B 40 56 307 |
| | 148 | 210 | 80/25 | 1,4 | 1,4 | 127,6 x 58,6 | 127,6 x 178,6 | — | ABS (UL 94 HB) | B 40 56 117 |
| | 148 | 210 | 80/25 | 1,4 | 1,4 | 127,6 x 58,6 | 127,6 x 178,6 | 3 x AA*2 | ABS (UL 94 HB) | B 40 56 217 |
| | 148 | 210 | 80/25 | 1,4 | 1,4 | 127,6 x 58,6 | 127,6 x 178,6 | 5 x AA*2 | ABS (UL 94 HB) | B 40 56 317 |
| | 148 | 210 | 80/25 | 1,4 | 0,6 | 127,6 x 58,6 | — | — | ABS (UL 94 HB) | B 40 56 127 |
| | 148 | 210 | 80/25 | 1,4 | 0,6 | 127,6 x 58,6 | — | 3 x AA*2 | ABS (UL 94 HB) | B 40 56 227 |
| | 148 | 210 | 80/25 | 1,4 | 0,6 | 127,6 x 58,6 | — | 5 x AA*2 | ABS (UL 94 HB) | B 40 56 327 |
| | 148 | 210 | 80/25 | 0,6 | 1,4 | — | 127,6 x 178,6 | — | ABS (UL 94 HB) | B 40 56 137 |
| | 148 | 210 | 80/25 | 0,6 | 1,4 | — | 127,6 x 178,6 | 3 x AA*2 | ABS (UL 94 HB) | B 40 56 237 |
| | 148 | 210 | 80/25 | 0,6 | 1,4 | — | 127,6 x 178,6 | 5 x AA*2 | ABS (UL 94 HB) | B 40 56 337 |

ACCESSOIRES

| Article | Pour boîtier UNITEC | Version / Utilisation | Référence |
|------------------------|---------------------|---|-------------|
| ① Jeu de support mural | M | ABS, gris blanc, 1 jeu | B 41 56 307 |
| ② Pieds anti-dérapants | M | ø 12 mm, transparent, auto-adhésifs, applications sur la table, 1 paire | A 92 12 330 |
| ③ Vis auto-taraudeuses | M | ø 3 x 6 mm (PZI), fixation de la platine, 1 pièce | A 03 06 031 |

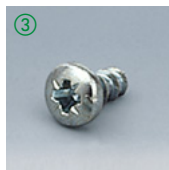

*1 À la demande du client, nous nous chargeons de l'impression et de la fixation des feuilles par impression numérique dans notre propre centre de service.

*2 Couvercle du compartiment piles en ABS, gris-blanc, au choix à encliqueter ou à visser. Ressorts de contact nickelés.